



**PREVOST
FILTRACIÓN**



CONNECTED TO INNOVATION



Filtración, regulación y lubricación del aire comprimido

Optimizar el rendimiento de los accionadores y las herramientas neumáticas

La gama **Prevost Filtración** ofrece un completo y eficaz conjunto de materiales y tecnologías para el tratamiento del aire comprimido en instalaciones neumáticas.

Las soluciones **Prevost Filtración** garantizan la limpieza del aire distribuido. Preservan la eficacia y la vida útil de su sistema de aire comprimido, al tiempo que garantizan la calidad de su producción.

APLICACIONES

■ La gama **Prevost Filtración** está perfectamente adaptada a numerosos entornos profesionales y ámbitos de actividad.

- ⊕ Alimentación de máquinas-herramienta
- ⊕ Automatismo neumático
- ⊕ Herramientas neumáticas
- ⊕ Soplado
- ⊕ Inflado

CONFORMIDAD

■ La gama **Prevost Filtración** responde a las exigencias más estrictas en vigor.

- ⊕ Directiva de Equipos a Presión 2014/68/UE
- ⊕ Directiva REACH
- ⊕ ATEX: Compatible con las zonas ATEX clasificadas como 1 y 2 (gas), y 21 y 22 (polvo)



ESPECIFICACIONES TÉCNICAS DE LA GAMA

- ⊕ Rango de presión de utilización: 0,8 - 12 bar
- ⊕ Rango de temperatura: +5 °C a 50 °C

CONEXIÓN

■ Los equipos de tratamiento del aire **Prevost Filtración** cubren una amplia gama de roscas, de conformidad con la norma NF EN ISO 228-1.



- ⊕ G1/8 - G1/4 - G3/8 - G1/2: gran flexibilidad de configuración para cada sistema neumático.

COMPOSICIÓN DE LAS UNIDADES

- ⊕ Cuerpo: Aluminio
- ⊕ Recipiente: Policarbonato
- ⊕ Protecciones: Poliamida

La filtración para un aire sin impurezas

La filtración por separación mecánica permite extraer las partículas sólidas (polvo, virutas, etc.) y líquidas (agua o aceite) del aire comprimido, garantizando el nivel de limpieza del aire distribuido y protegiendo sus equipos neumáticos.



PREVOST, UNA FILTRACIÓN ADAPTADA

- La norma ISO 8573-1 especifica las clases de pureza del aire en un sistema neumático.



ISO 8573-1 Clase	PARTÍCULAS SÓLIDAS			AGUA	ACEITE
	Número máximo de partículas por m ³			Punto de rocío del vapor a presión	Concentración total de aceite (líquido, aerosol + gaseoso)
	0,1 - 0,5 µm	0,5 - 1 µm	1 - 5 µm		
0	COMO SE ESPECIFICA Y MÁS ESTRICTO QUE LA CLASE 1				
1	≤ 20 000	≤ 400	≤ 10	≤ -70°C	≤ 0,01 mg/m ³
2	≤ 400 000	≤ 6 000	≤ 100	≤ -40°C	≤ 0,1 mg/m ³
3		≤ 90 000	≤ 1000	≤ -20°C	≤ 1 mg/m ³
4			≤ 10 000	≤ +3°C	≤ 5 mg/m ³
5			≤ 100 000	≤ +7°C	
6	0 < Cp ≤ 5 mg/m ³			≤ +10°C	
7	5 < Cp ≤ 10 mg/m ³			≤ 0,5 g/m ³	
8				0,5 - 5 g/m ³	
9				5-10 g/m ³	
X	Cp > 10 mg/m ³			> 10 mg/m ³	> 10 mg/m ³



Ejemplos de clasificaciones de aire comprimido

Aplicación	Partículas	Agua	Aceite
Industria	7	4	4
Sector alimentario	1	4	1
Pintura	1	4	1

Las fuentes de contaminación de una red de aire

- Residuos de montaje
- Residuos procedentes del desgaste del compresor
- Contaminantes, polvo y humedad aspirados por el compresor

Estas partículas pueden dañar algunos componentes y comprometer la estanqueidad y el funcionamiento del sistema neumático.



FILTROS CLASE 5-8-4 PARA 25 µm

Las altas prestaciones de los filtros **PrevoSt Filtración** permiten de bloquear y eliminar las partículas sólidas y líquidas hasta **1 µm**.

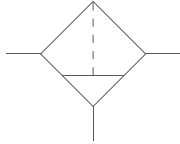

- ⊕ Cartucho de bronce sinterizado
- ⊕ Evacuación de los condensados por purga manual situada en la parte inferior del depósito

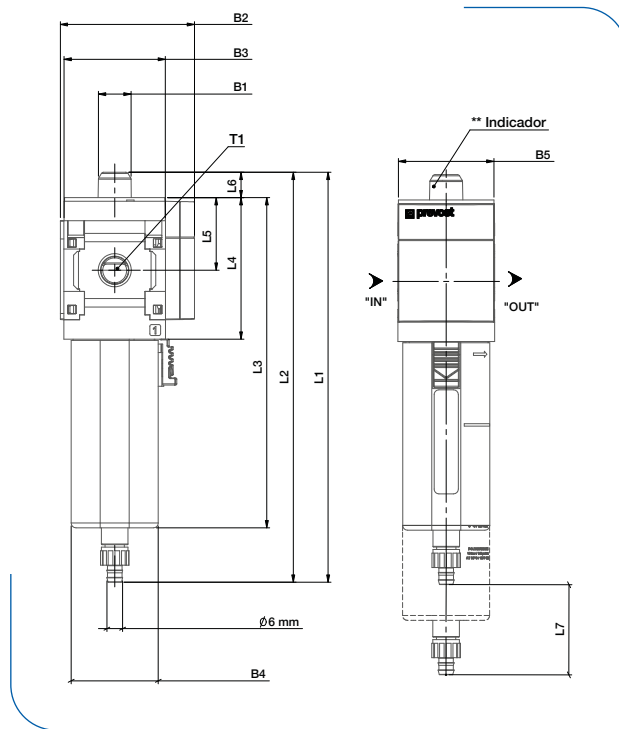

Rosca	G 1/8	G 1/4	G 3/8	G 1/2
Caudal @ 6,3 bar y Δp = 0,3 bar	700 l/min	950 l/min	2 200 l/min	3 300 l/min
Filtración (µm)	1-5 o 25* µm			
Presión de utilización máxima	10 bar			
Temperatura de utilización	+ 5 °C a 50 °C			
Capacidad del recipiente	17 ml	50 ml		
Peso	0,19 kg	0,65 kg		

* Los filtros 1 y 5 µm están disponibles como piezas sueltas.

ATU F25101

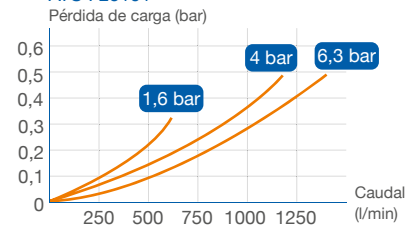

ATU F25103

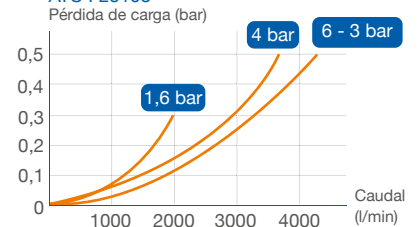

Módulo	T1	L1	L2	L3	L4	L5	L6	L7	B1	B2	B3	B4	B5
ATU F25100	G 1/8	169,5	159	137	58,5	30	10,5	25	Ø13,5	55,5	42	SQ36	40
ATU F25101	G 1/4	169,5	159	137	58,5	30	10,5	25	Ø13,5	55,5	42	SQ36	40
ATU F25102	G 3/8	235	217	196	89,5	45,5	18	30	Ø22	77,5	62	SQ56	62
ATU F25103	G 1/2	235	217	196	89,5	45,5	18	30	Ø22	77,5	62	SQ56	62

VENTAJAS DE **PREVOST** FILTRACIÓN

■ Indicador de obstrucción

⊕ El indicador de obstrucción avisa cuando se debe limpiar o sustituir el cartucho de bronce sinterizado.

Un cartucho de filtración saturado provocad una caída de presión.



■ Purga manual

⊕ La purga manual dispone de una salida de tipo «tubo de cola». Permite instalar un tubo flexible para transportar los condensados a una unidad de tratamiento.



■ Depósito con cierre de tipo «bayoneta»

⊕ Este tipo de cierre permite retirar rápidamente el depósito de los filtros y lubricadores para cambiar el cartucho filtrante o llenar el depósito de los lubricadores.

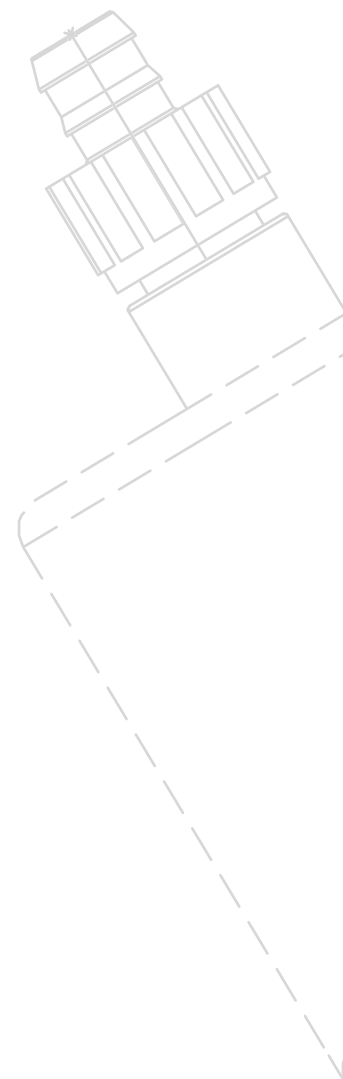

La regulación de presión, una protección esencial

Controlar la presión de alimentación de su red de aire comprimido es crucial para evitar el deterioro de los componentes del sistema neumático. La regulación de presión también resulta esencial para obtener una producción perfecta y evitar cualquier consumo superfluo de energía.



Proteger los elementos neumáticos

El aire comprimido de su red puede distribuirse con variaciones de caudal y presión.

⚠ Riesgos de deterioro de los componentes neumáticos frágiles

- > Es primordial que el aire se suministre a presión constante, sin sobrepresiones

Proteger su producción

Al diseñar un sistema neumático, cada cilindro se dimensiona según unas especificaciones precisas.

⚠ Con una presión de alimentación superior, el cilindro desarrolla una fuerza excesiva.

- > Producción dañada
- > Riesgo para los operarios

⚠ Con una presión de alimentación inferior, el funcionamiento de los cilindros no es óptimo.

- > Descenso de la productividad

⚠ En los robots industriales, la fuerza desarrollada por la presión del aire comprimido garantiza un apriete constante y preciso de las pinzas neumáticas.

Garantizar un soplado y una aspiración optimizados

■ El aire comprimido regulado también resulta indispensable para los operarios.

⊕ Limpieza de piezas y puestos de trabajo

⊕ Mantenimiento de una aspiración constante durante la manipulación de piezas.

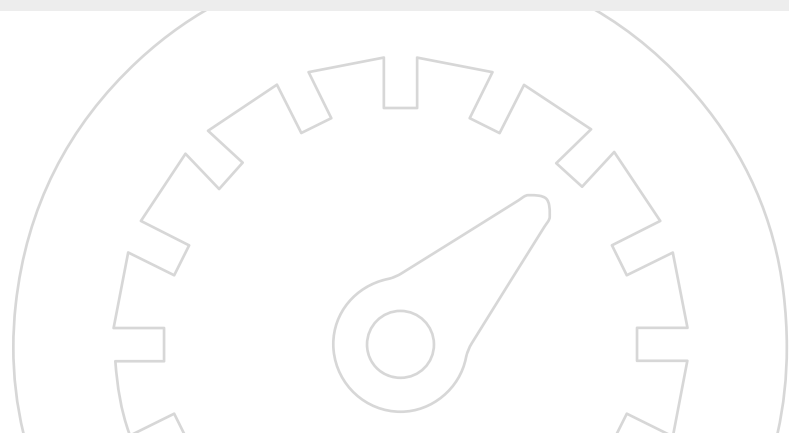



REGULADORES

■ Los reguladores **PrevoSt Filtración** permiten regular la presión de acuerdo según el valor adaptado a la aplicación.

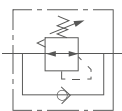

- ⊕ Presión de salida constante
- ⊕ Eliminación de los riesgos de sobrepresión o subpresión
- ⊕ Sin consumo inútil de energía

⊕ REGULADOR CON CANDADO

⊕ MANÓMETRO INTEGRADO

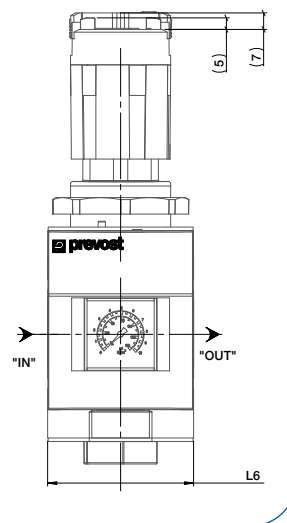
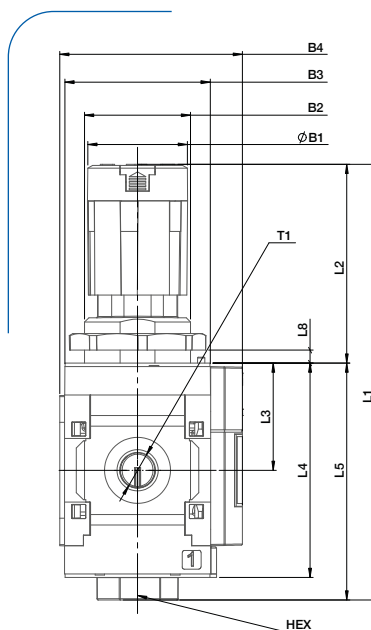

Rosca	G 1/8	G 1/4	G 3/8	G 1/2
Caudal @ presión de entrada = 10 bar, Presión de salida = 6,3 bar y Δp = 1 bar	750 l/min	1 500 l/min	4 300 l/min	4 700 l/min
Presión de entrada	0,8 a 15 bar			
Presión de salida	0,5 a 10 bar			
Temperatura de utilización	+5 °C a 50 °C			
Peso	0,2 kg			0,7 kg

ATU R10101

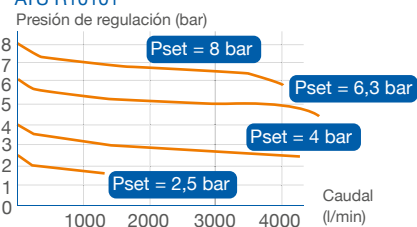

ATU R10103

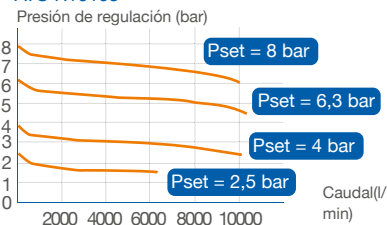

Módulo	T1	HEX	L1	L2	L3	L4	L5	L6	L8	ØB1	B2	B3	B4
ATU R10100	G 1/8	19	121,5	56	30	60	65,5	40	4,5	28	M30x1,5	42	58
ATU R10101	G 1/4	19	121,5	56	30	60	65,5	40	4,5	28	M30x1,5	42	58
ATU R10102	G 3/8	30	185	84	45,5	91	100,5	62	7	42,5	M45x1,5	62	77,5
ATU R10103	G 1/2	30	185	84	45,5	91	100,5	62	7	42,5	M45x1,5	62	77,5

FILTROS-REGULADORES

■ Los filtros-reguladores **Prevost Filtración** combinan las funciones de los filtros y los reguladores.

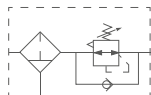

- ⊕ Un solo conjunto compacto
- ⊕ A utilizar en todas las aplicaciones sin lubricación



- ⊕ REGULADOR CON CANDADO
- ⊕ MANÓMETRO INTEGRADO
- ⊕ SALIDA "TUBO DE COLA"

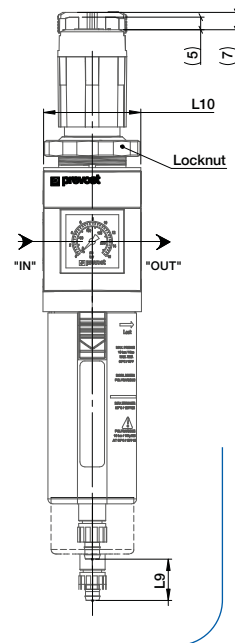
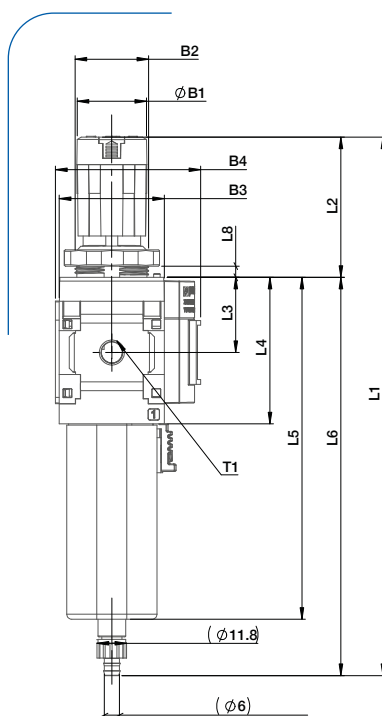

Rosca	G 1/8	G 1/4	G 3/8	G 1/2
Caudal @ presión de entrada = 10 bar, Presión de salida = 6,3 bar y $\Delta p = 1$ bar	700 l/min	1000 l/min	3000 l/min	4500 l/min
Filtración (μm)	1-5 o 25* μm			
Presión de entrada	0,8 a 10 bar			
Presión de salida	0,5 a 8,5 bar			
Temperatura de utilización	+5 °C a 50 °C			
Capacidad del recipiente	17 ml	50 ml		
Peso	0,3 kg	0,9 kg		

* Los filtros 1 y 5 μm están disponibles como piezas sueltas.

Módulo	T1	L1	L2	L3	L4	L5	L6	L8	L9	L10	ØB1	B2	B3	B4
ATU M2585100	G 1/8	215	56	30	58,5	137	159	4,5	25	40	28	M30x1,5	42	58
ATU M2585101	G 1/4	215	56	30	58,5	137	159	4,5	25	40	28	M30x1,5	42	58
ATU M2585102	G 3/8	302	84	45,5	89,5	196	217	7	30	62	42,5	M45x1,5	62	77,5
ATU M2585103	G 1/2	302	84	45,5	89,5	196	217	7	30	62	42,5	M45x1,5	62	77,5

ATU M2585101

Presión de regulación (bar)

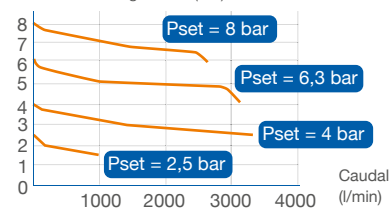

ATU M2585103

Presión de regulación (bar)

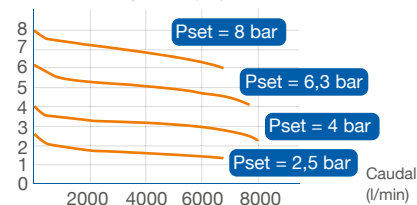

■ Regulador con candado

- ⊕ Seguridad del ajuste de los reguladores
- ⊕ Protección de los accionadores neumáticos



■ Manómetro integrado

- ⊕ Conjunto compacto
- ⊕ Sin elementos externos que sujetar
- ⊕ Ideal para el equipamiento de armarios neumáticos



La lubricación garantiza la fiabilidad de los componentes neumáticos

Lubricar sus herramientas neumáticas multiplica por 5 su vida útil y reduce significativamente los costes de mantenimiento.



VENTAJAS DE LA LUBRICACIÓN PREVOST FILTRACIÓN

- ⊕ Reduce fricciones entre las piezas en movimiento
 - ⊕ Evita gripados
 - ⊕ Protege contra la corrosión
 - ⊕ Absorbe y evacua el calor
- > Aumenta la eficacia y la rentabilidad de las herramientas neumáticas
- ⚠ **Para ser eficaz, el alargador entre el lubricador y la herramienta neumática no debe superar los 10 metros.**



LUBRICADORES

- Los lubricadores **Prevost Filtración** por nebulización de aceite inyectan en el aire previamente filtrado una dosis de lubricante.

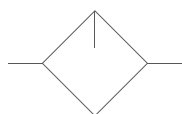

- ⊕ Dosificación precisa
- ⊕ Ajuste riguroso por tornillo embudido
- ⊕ Posibilidad de llenado del depósito de aceite a presión
- ⚠ **Aceite recomendado: ISO VG32 (Ref. LUB 3256)**

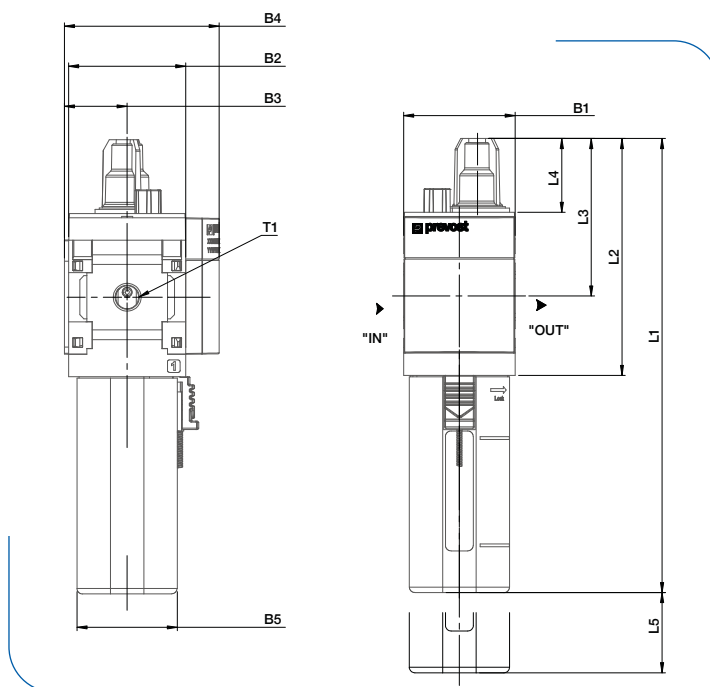

Rosca	G 1/8	G 1/4	G 3/8	G 1/2
Caudal @ 6,3 bar y $\Delta p = 0,3$ bar	600 l/min	950 l/min	2400 l/min	4 000 l/min
Caudal mínimo de utilización	40 l/min		75 l/min	
Presión de utilización máxima	10 bar			
Temperatura de utilización	+5 °C a 50 °C			
Capacidad del recipiente	30 ml		65 ml	
Peso	0,19 kg		0,60 kg	

ATU L101

Pérdida de carga (bar)

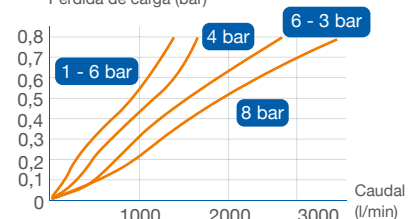

ATU L103

Pérdida de carga (bar)

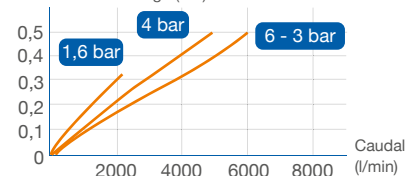

Módulo	T1	L1	L2	L3	L4	L5	B1	B2	B3	B4	B5
ATU L100	G 1/8	163	85	56,5	26,5	35	40	42	22,5	55,5	SQ36
ATU L101	G 1/4	163	85	56,5	26,5	35	40	42	22,5	55,5	SQ36
ATU L102	G 3/8	221	114,5	70,5	25	50	62	62	33	77,5	SQ56
ATU L103	G 1/2	221	114,5	70,5	25	50	62	62	33	77,5	SQ56

Unidad complementaria de la línea de tratamiento

La gama **Prevost Filtración** ofrece equipos indispensables y fiables para controlar la distribución de aire comprimido.



VENTAJAS DE LA SEGURIDAD **PREVOST FILTRACIÓN**

■ Válvula con candado

- ⊕ Apertura y cierre protegidos
- ⊕ Protección de la red durante las tareas de mantenimientos



■ Escape roscado

La salida roscada situada debajo de las válvulas permite montar accesorios:

- ⊕ Un silenciador o...
- ⊕ Un tapón para evitar despresurizar la parte siguiente
- ⊕ Reducción de las molestias sonoras



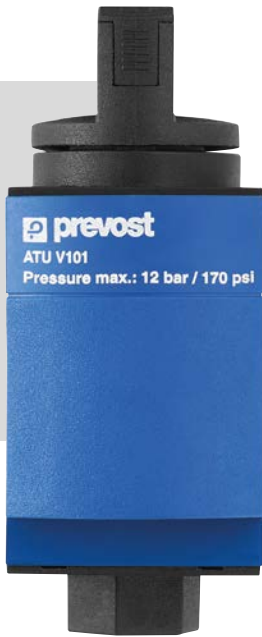

VÁLVULA DE SECCIONAMIENTO MANUAL TIPO 3/2 NC

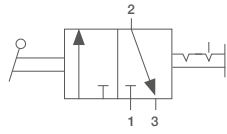

- ⊕ Cierre y apertura del circuito de aire comprimido
- ⊕ Purga del aire comprimido a la salida de la válvula

- ⊕ VÁLVULA CON CANDADO
- ⊕ ESCAPE ROSCADO

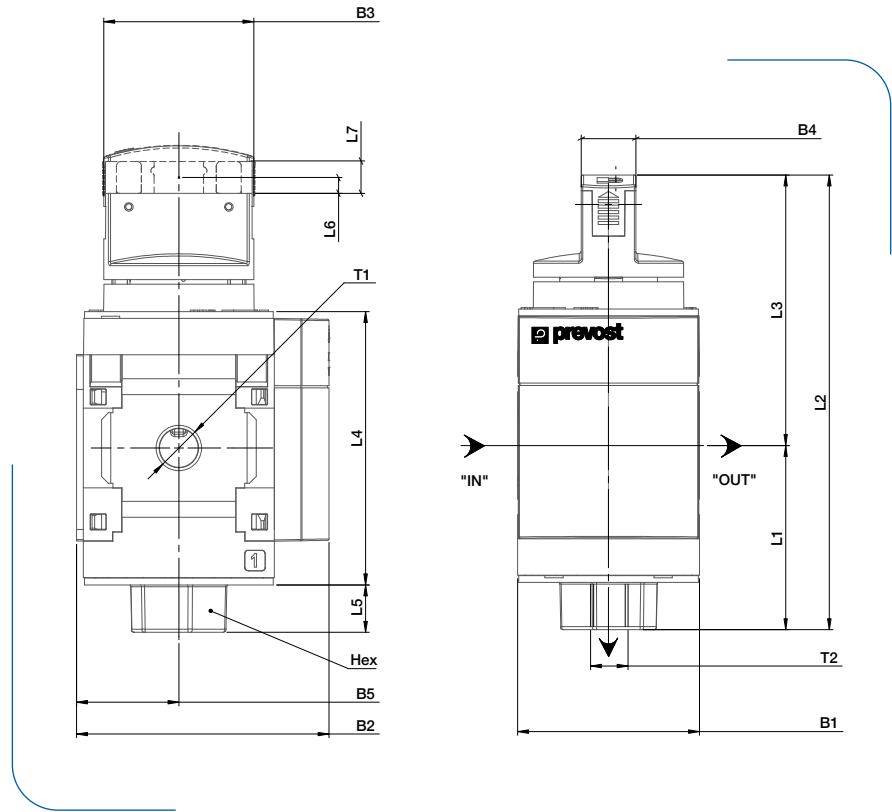

Rosca	Flujo de aire	G 1/8	G 1/4	G 3/8	G 1/2
Caudal @ 6 bar y Δp = 1 bar	1 => 2	1 500 l/min	3 000 l/min	6 400 l/min	9 000 l/min
	2 => 3	1 300 l/min	1 500 l/min	3 100 l/min	3 800 l/min
Presión de utilización máxima	12 bar				
Temperatura de utilización	+5 °C a 50 °C				
Peso	0,18 kg		0,55 kg		

Módulo	T1	T2	HEX	L1	L2	L3	L4	L5	L6	L7	B1	B2	B3	B4	B5
ATU V100	G 1/8	G 1/4	19	41	100	59,5	60	11	7	10,5	40	55,5	Ø33	12	22,5
ATU V101	G 1/4	G 1/4	19	41	100	59,5	60	11	7	10,5	40	55,5	Ø33	12	22,5
ATU V102	G 3/8	G 1/2	30	60	152	92	91	14,5	8	13,5	62	77,5	Ø51	16	33
ATU V103	G 1/2	G 1/2	30	60	152	92	91	14,5	8	13,5	62	77,5	Ø51	16	33

ELECTROVÁLVULA DE SECCIONAMIENTO TIPO 3/2 NC

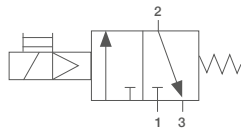

- ⊕ Cierre y apertura del circuito de aire comprimido
- ⊕ Purga del aire comprimido a la salida de la válvula
- ⊕ El control eléctrico de apertura y cierre puede realizarse a distancia o programarse con un autómatas.

⊕ ESCAPE ROSCADO

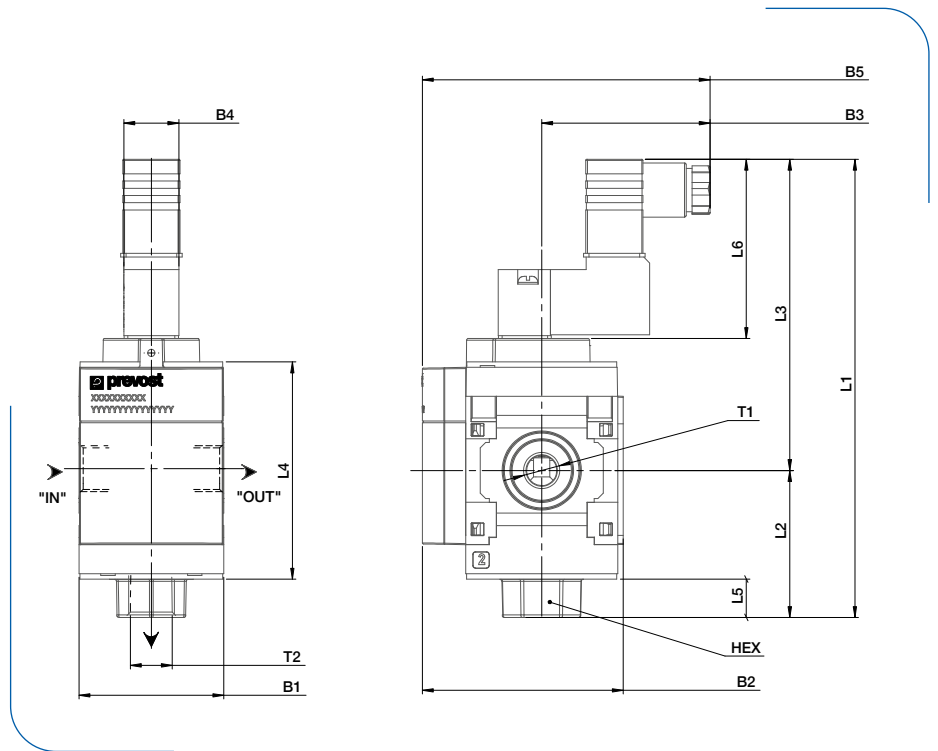

Rosca	Flujo de aire	G 1/8	G 1/4	G 3/8	G 1/2
Caudal @ 6 bar y Δp = 1 bar	1 => 2	1500 l/min	3000 l/min	6400 l/min	9000 l/min
	2 => 3	1300 l/min	1500 l/min	3100 l/min	3800 l/min
Presión de funcionamiento	2 a 10 bar				
Temperatura de utilización	+5 °C a 50 °C				
Anchura de bobina	15 mm				
Tensión +/- 10%	24V DC				
Potencia	2,5 W				
Índice de protección	IP40				
Clase de aislamiento	Clase F				
Peso		0,23 kg		0,55 kg	

Módulo	T1	T2	HEX	L1	L2	L3	L4	L5	L6	B1	B2	B3	B4	B5
ATU E100	G 1/8	G 1/4	19	127	41	86	60	11	49,5	40	55,5	47	15,5	80
ATU E101	G 1/4	G 1/4	19	127	41	86	60	11	49,5	40	55,5	47	15,5	80
ATU E102	G 3/8	G 1/2	30	163	60	103	91	14,5	49,5	62	77,5	43	15,5	87,5
ATU E103	G 1/2	G 1/2	30	163	60	103	91	14,5	49,5	62	77,5	43	15,5	87,5



VÁLVULA DE PRESURIZACIÓN PROGRESIVA TIPO 2/2 NC

- Los módulos de presurización progresiva **Prevost Filtración** permiten presurizar gradualmente los sistemas neumáticos. Cuando la presión de salida alcanza entre el 55% y el 75% de la presión de entrada, la válvula se abre completamente y se alcanza el caudal máximo.

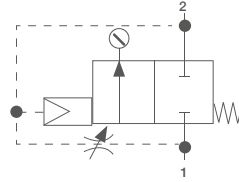

- ⊕ Ajuste del tiempo de presurización con un tornillo
- ⊕ Sin movimientos bruscos y peligrosos de los cilindros
- ⊕ Protección de las instalaciones neumáticas y seguridad de los operarios

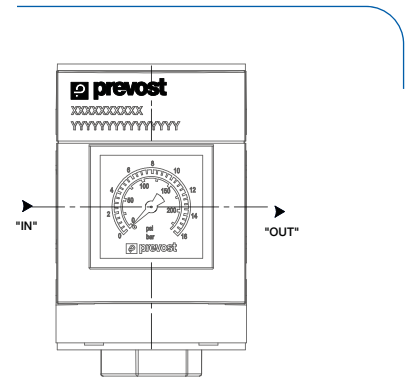
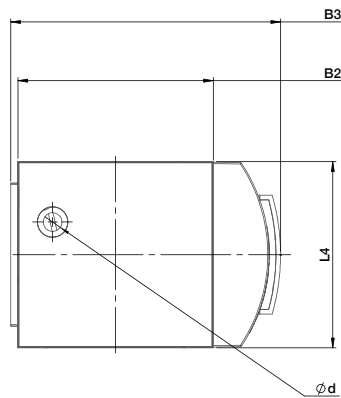
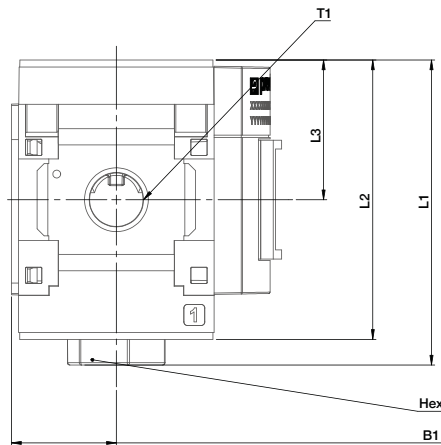

PRESIÓN DE ALIMENTACIÓN 6 BAR

Presión de conmutación (bar)

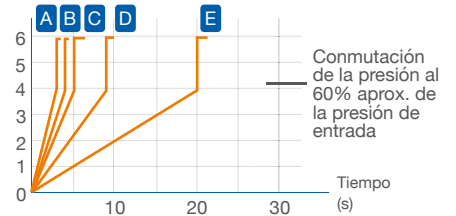

PRESIÓN DE ALIMENTACIÓN 10 BAR

Presión de conmutación (bar)

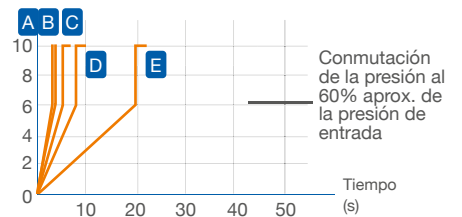

■ Número de torres

- A = 5 torres
- B = 4 torres
- C = 3 torres
- D = 2 torres
- E = 1 torres

Rosca	G 1/8	G 1/4	G 3/8	G 1/2
Caudal @ 6,3 bar y Δp = 1 bar	1400 l/min	2500 l/min	5300 l/min	6400 l/min
Presión de funcionamiento	4 a 10 bar			
Temperatura de utilización	+5 °C a 50 °C			
Peso	0,15 kg		0,55 kg	

Módulo	W	HEX	L1	L2	L3	L4	B1	B2	B3	Ød1
ATU S100	G 1/8	19	65,5	60	30	40	22,5	42	55,5	4
ATU S101	G 1/4	19	65,5	60	30	40	22,5	42	55,5	4
ATU S102	G 3/8	30	100,5	91	45,5	62	32	62	77,5	5
ATU S103	G 1/2	30	100,5	91	45,5	62	32	62	77,5	5



UNIDADES DE DISTRIBUCIÓN

- Las unidades de distribución **PrevoSt Filtración** permiten distribuir el flujo de aire hacia 3 salidas diferentes en la cadena de filtración, regulación y lubricación

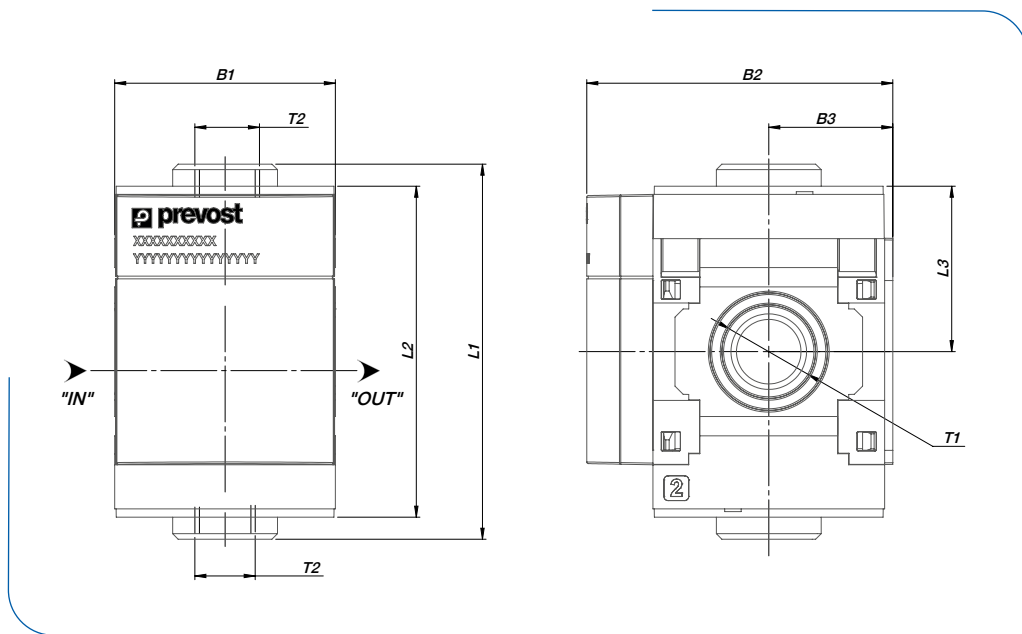
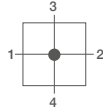

Rosca	Flujo de aire	G 1/8	G 1/4	G 3/8	G 1/2
Caudal @ 6 bar y $\Delta p = 1$ bar	1 \Rightarrow 2	1 900 l/min	5 900 l/min	7 500 l/min	17 000 l/min
	1 \Rightarrow 3	1 500 l/min	4 200 l/min	6 800 l/min	12 000 l/min
	1 \Rightarrow 4	1 500 l/min	4 200 l/min	6 800 l/min	12 000 l/min
Presión de utilización máxima	12 bar				
Temperatura de utilización	+5 °C a 50 °C				
Peso	0,12 kg			0,5 kg	

Módulo	T1	T2	L1	L2	L3	B1	B2	B3
ATU D100	G 1/8	G 1/8	68	60	30	40	55,5	22,5
ATU D101	G 1/4	G 1/4	68	60	30	40	55,5	22,5
ATU D102	G 3/8	G 3/8	101	91	45,5	62	77,5	33
ATU D103	G 1/2	G 1/2	101	91	45,5	62	77,5	33

Prevost Filtración: una gama modular

En módulo unitario o en grupos montados estancos, **Prevost Filtración** ofrece múltiples combinaciones, que permiten configuraciones muy diversas para responder a aplicaciones específicas.

⊕ Las unidades se montan mediante conectores, que garantizan la estanqueidad del aire comprimido entre cada unidad.

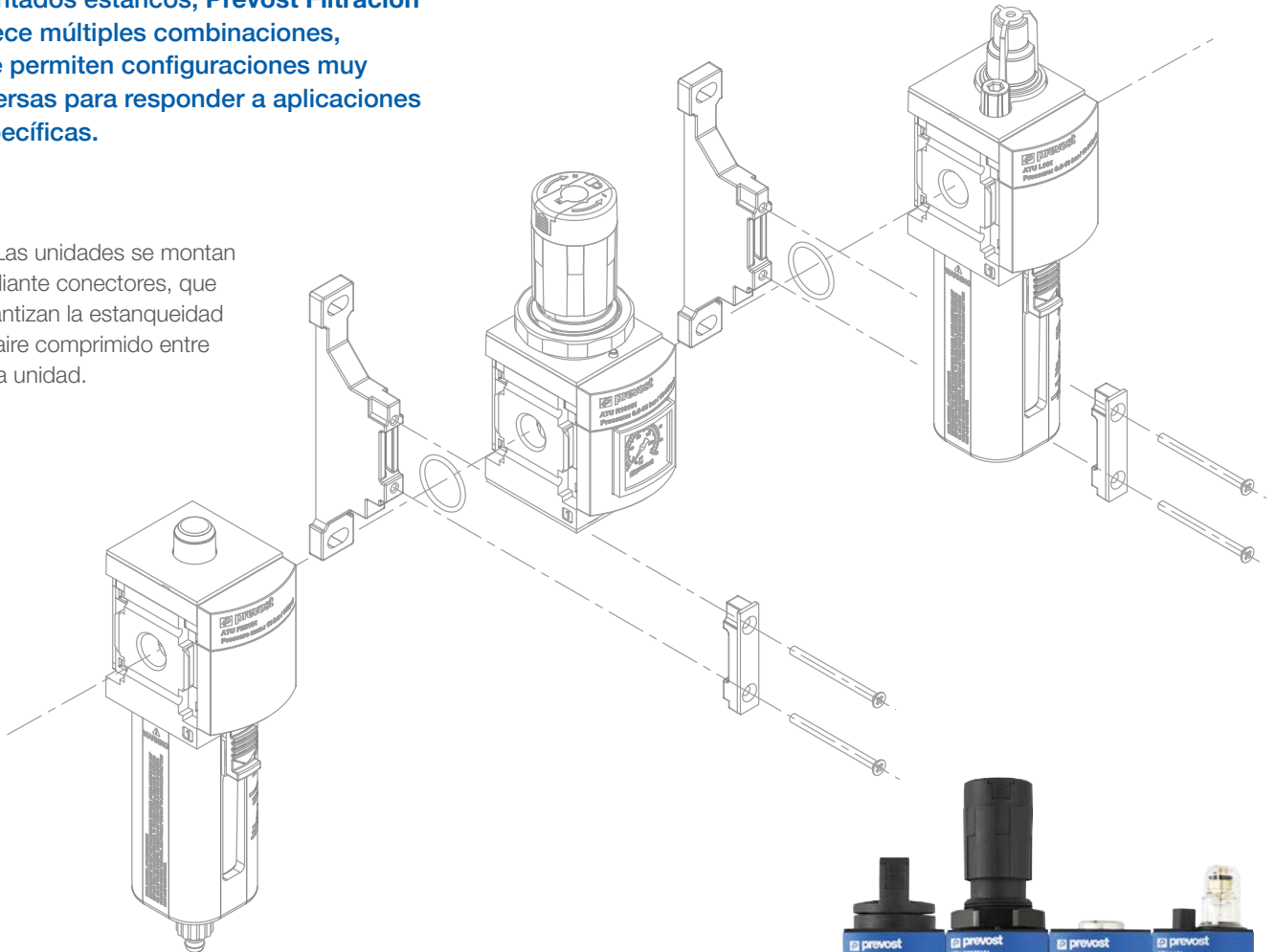

ACCESORIOS

■ Para montar juntas 2 unidades con o sin fijación mural.



■ Para fijación mural de una unidad de tratamiento



⊕ Fijación mural de las unidades filtro, lubricador, válvula, presurización progresiva y bloque de distribución



⊕ Fijación mural para regulador y filtro-regulador



EJEMPLO DE MONTAJE MODULAR

■ Montaje de una válvula de seccionamiento + filtro-regulador + bloque de distribución + lubricador para obtener varias salidas en el centro de la cadena de tratamiento del aire.

Soluciones integradas a medida

Las soluciones compactas Prevost Filtración crean una completa y eficaz cadena de tratamiento del aire comprimido para fiabilizar su red neumática.



- ⊕ REGULADOR CON CANDADO
- ⊕ MANÓMETRO INTEGRADO
- ⊕ SALIDA "TUBO DE COLA"

FILTRO-REGULADOR, LUBRICADOR 2 UNIDADES

■ Solución compacta Prevost Filtración

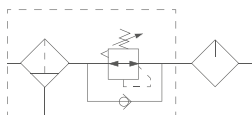

⊕ El filtro-regulador garantiza un aire limpio y una presión de salida constante.

⊕ El lubricador optimiza la vida útil de sus herramientas neumáticas.

⊕ Adaptada a la alimentación de herramientas neumáticas

⊕ Posibilidad de llenado del depósito de aceite durante el uso

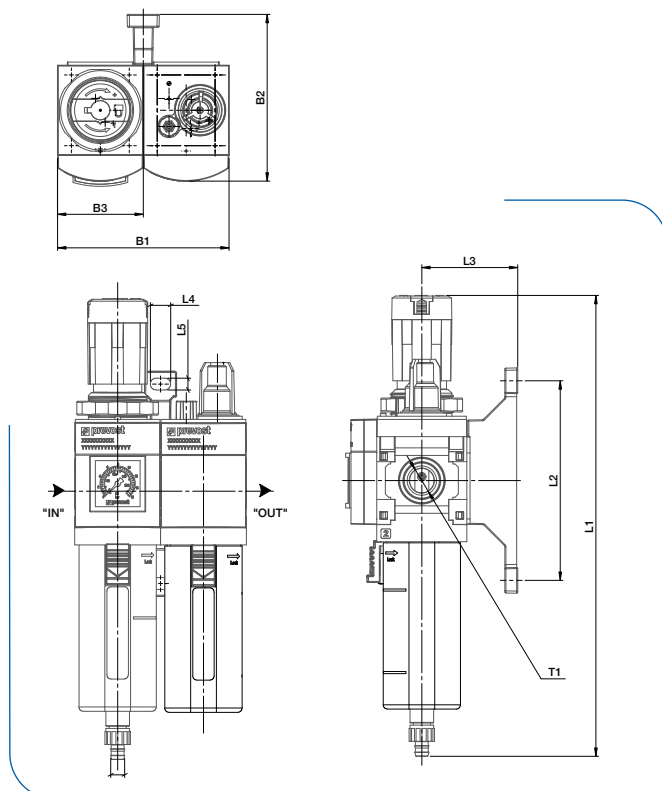

Rosca	G 1/8	G 1/4	G 3/8	G 1/2
Caudal @ presión de entrada = 10 bar, presión de salida = 6,3 bar y Δp = 1 bar	400 l/min	700 l/min	2000 l/min	3300 l/min
Filtración	1 - 5 y 25* μm			
Caudal mínimo de utilización	40 l/min		75 l/min	
Presión de entrada	0,8 a 10 bar			
Presión de salida	0,5 a 8,5 bar			
Temperatura de utilización	+5 °C a 50 °C			
Capacidad del recipiente (Filtro)	17 ml		50 ml	
Capacidad del recipiente (Lubricador)	30 ml		65 ml	
Peso	0,55 kg		1,6 kg	

Módulo	T1	L1	L2	L3	L4	L5	B1	B2	B3
ATU B2585100	G 1/8	215	93	45	9,5	5,5	80	80	40
ATU B2585101	G 1/4	215	93	45	9,5	5,5	80	80	40
ATU B2585102	G 3/8	302	142	52,5	10	6,5	124	97	62
ATU B2585103	G 1/2	302	142	52,5	10	6,5	124	97	62

ATU B2585101

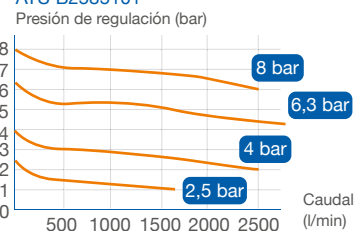

ATU B2585103

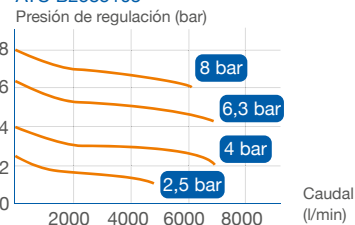

FILTRO, REGULADOR, LUBRICADOR 3 UNIDADES

■ Esta solución compacta **Prevost Filtración** de 3 unidades ofrece más prestaciones que el conjunto de 2 unidades.

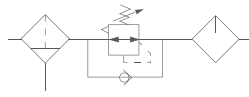

- ⊕ Flujo de aire más regular
- ⊕ Limitación de las pérdidas de carga
- ⊕ Mayor caudal
- ⊕ Rendimiento optimizado del sistema neumático
- ⊕ Posibilidad de llenado del depósito de aceite durante el uso



- ⊕ INDICADOR DE OBSTRUCCIÓN
- ⊕ REGULADOR CON CANDADO
- ⊕ MANÓMETRO INTEGRADO
- ⊕ SALIDA "TUBO DE COLA"

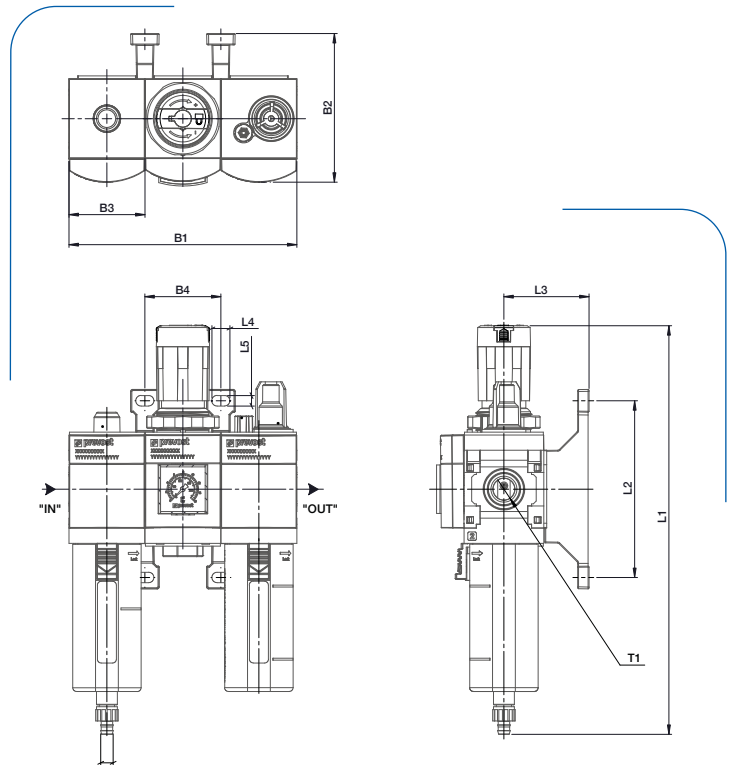

Rosca	G 1/8	G 1/4	G 3/8	G 1/2
Caudal @ presión de entrada = 10 bar, presión de salida = 6,3 bar y Δp = 1 bar	500 l/min	800 l/min	2200 l/min	3500 l/min
Filtración	1 - 5 y 25* μm			
Caudal mínimo de utilización	40 l/min		75 l/min	
Presión de entrada	0,8 a 10 bar			
Presión de salida	0,5 a 10 bar			
Temperatura de utilización	+5 °C a 50 °C			
Capacidad del recipiente (Filtro)	17 ml		50 ml	
Capacidad del recipiente (Lubricador)	30 ml		65 ml	
Peso	0,69 kg		2,13 kg	

ATU T2510101

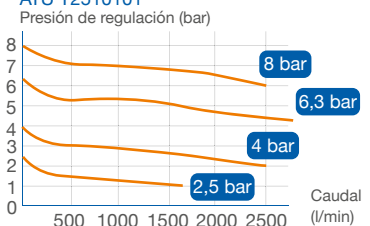

ATU T2510103

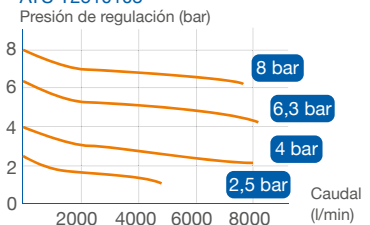

Módulo	T1	L1	L2	L3	L4	L5	B1	B2	B3	B4
ATU T2510100	G 1/8	215	93	45	9,5	5,5	120	80	40	40
ATU T2510101	G 1/4	215	93	45	9,5	5,5	120	80	40	40
ATU T2510102	G 3/8	302	142	52,5	10	6,5	186	97	62	62
ATU T2510103	G 1/2	302	142	52,5	10	6,5	186	97	62	62

Configuraciones a medida

Cada cadena de tratamiento del aire puede configurarse hasta el infinito para responder a las aplicaciones de los usuarios. Ejemplos...



■ Configuración posible para máquinas especiales o máquinas-herramienta

Conjunto de válvula de seccionamiento + filtro-regulador + válvula de presurización progresiva

- ⊕ Ideal para máquinas que no precisan lubricación.
- > La válvula de seccionamiento permite cortar el aire comprimido durante el mantenimiento.
- > Seguridad de la instalación y los operarios.
- ⊕ La válvula de presurización progresiva permite volver a poner en funcionamiento la máquina.
- > Presurización fluida
- > Sin riesgo de deterioro de los cilindros neumáticos.



■ Configuración posible para la alimentación de herramientas neumáticas

Conjunto de válvula de seccionamiento + filtro-regulador + bloque de distribución + lubricador

- ⊕ Ideal para la alimentación de algunas herramientas neumáticas.
- > El filtro-regulador, lubricador garantiza un aire de calidad.
- > Protección de los componentes.
- > Calidad de la producción.
- ⊕ La válvula de seccionamiento permite cortar el aire comprimido durante el mantenimiento.
- > Seguridad de la instalación y los operarios.
- ⊕ El bloque de distribución situado antes del lubricador conserva una salida de aire no lubricado para aplicaciones de soplado o inflado.
- > Flexibilidad de utilización del aire comprimido.



Tratamiento del aire

Un componente de la gama de productos Prevost para el aire comprimido

La gama de productos **Prevost** incluye una completa oferta para el aire comprimido: de la salida del compresor a la alimentación de los puestos de trabajo.

ANTES DE LAS UNIDADES DE TRATAMIENTO DEL AIRE **PREVOST FILTRACIÓN**

■ Para transportar el aire comprimido lo más cerca del lugar de utilización, **Prevost** ofrece soluciones tecnológicas innovadoras y perennes.

+ Red de aire comprimido **PREVOST PIPING SYSTEM**

> La gama **PPS** 100% de aluminio incluye tubos y racores de aluminio compactos, ligeros y resistentes.

> La gama **PPS SQ** permite transportar el aire comprimido directamente a los puestos de montaje.

DESPUÉS DE LAS UNIDADES DE TRATAMIENTO DEL AIRE **PREVOST FILTRACIÓN**

■ **Prevost** también ofrece dispositivos para transportar el aire comprimido una vez filtrado, regulado y lubricado.

+ Alargadores de aire comprimido de 5 a 10 metros, provistos de racores rápidos de seguridad **prevoS1** para alimentar herramientas neumáticas o pistolas de soplado

+ Gama de racores instantáneos **CONEX** y tubo de poliamida y poliuretano para alimentar los distribuidores y los cilindros presentes en el automatismo neumático.







Prevost SAS

15, rue du Pré Faucon - C.S. 90208 - Annecy-le-Vieux
74940 Annecy - France
Tél. +33 (0)4 50 64 04 45
sales@prevost.eu - www.prevost.eu

DESIGN: IMPRESSION: KAUSTENE - Crédits de las fotos: Prevost - Pedro Studios - Pixopket - Laetitia Boratto - Semaphore - Philippe Exerter - Istocks



3 660058 535069

FRL DOC23ES



SAS capital: 1 840 000 Euros - RCS Annecy: B 313195026 - Siret: 313 195 026 00072
Este documento no tiene valor contractual.
Nos reservamos el derecho de modificar las especificaciones de los productos sin previo aviso.
Publicación **PREVOST** - 04/2023 - Impreso en Francia